

Mini Grosser®
4W

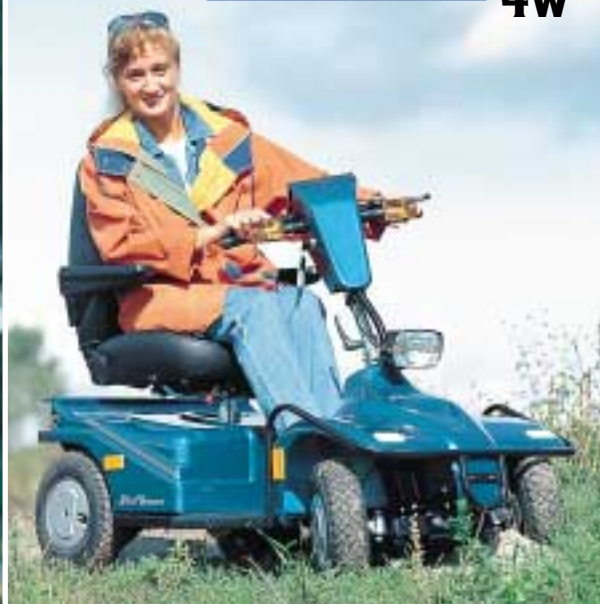

Mini Grosser®

- Die neue »S-Serie« -

Mini Crosser®



3-Rad Mini Crosser Modell 125s - 130s - 140s



Mehr Lebensqualität durch mehr Mobilität...

- Der Mini Crosser ist ein dreirädiges oder vier-rädiges, batteriebetriebenes Elektrofahrzeug, - ein idealer Transporter außerhalb und innerhalb des Hauses.
- Er ist für jeden leicht verständlich zu bedienen und mit sicherem Gefühl zu fahren.
- Die individuell anpaßbare Geschwindigkeitsregulierung ist stufenlos elektronisch geregelt.
- Es erfolgt eine sanfte Abbremsung beim loslassen des Handgashebels (auch mit Fußgas lieferbar).
- Viele verschiedene Sitzvariationen bieten ein bequemes, entspanntes Sitzen auch über lange Fahrzeit.
- Anpaßbare, programmierbare Steuerung.
- Federkomfort auf allen Rädern!



*Unabhängiges
Einkaufen.*

Mini Crosser macht das Leben schön...

- Eine ausgereifte Konstruktion, ein kräftiger Moter macht es möglich mit Freunden in Wald und Flur zu fahren.
- Selbstständige Einkaufsfahrten erfüllen Wünsche. Für den Warentransport sind vorne und hinten Einkaufskörbe angebracht.
- Familienausflüge auch zu weit entfernten Zielen bringen Freude.
- Behördenbesuche, Arztbesuche können selbst gefahren werden.
- Die Breite von 65 cm, der kleine Wendekreis die geräuscharme Fahrweise macht den Mini Crosser für den Einsatz in Innenräumen geeignet.
- Für die Verkehrssicherheit hat der Mini Crosser eine vorschriftsmäßige Beleuchtung.
- Ein zuverlässiges Batterieanzeigergerät warnt frühzeitig.
- Der wartungsfreie Mini Crosser erfordert nur Ihre Aufmerksamkeit auf die Batterieladung.
- Der Mini Crosser ist ein Weg aus der Abhängigkeit.
- Das Zubehörprogram umfasst Kinder- und Juniorsitze für Kinder ab 4 Jahre.

*Mini Crosser
mit 6 Km/h kann dem
Wachstum angepaßt werden*



*Freunde besuchen,
neue Kontakte haben.*



Der Mini Crosser zieht einen PKW...

Der Mini Crosser ist stark gebaut und kann mit der Power wegen des Antriebssystems für kurze Strecken einen PKW ziehen oder Steigungen bis 30% bewältigen.

Die 3-Rad Mini Crossern sind sehr wendig. Ein Differential in der angetriebenen Hinterachse, läßt das Drehen auf der Stelle zu. Die 4-Rad Mini Crossern haben einen etwas größeren Wendekreis.

Die Fahrgeschwindigkeit läßt sich durch einen Fahrhebel am Lenker stufenlos regeln - vom Stillstand bis zur höchsten Geschwindigkeit. Die Höchstgeschwindigkeit kann für das Fahren innerhalb des Hauses durch einen zusätzlichen Potentiometer begrenzt werden.

Die Fahreigenschaften, Beschleunigung, Abbremsung kann programmiert und dem persönlichen Bedarf angepaßt werden.

Der Mini Crosser ist mit 3 unabhängigen Bremssystemen ausgerüstet. Eine Motorbremse, eine Magnetbremse und endlich eine dritte unabhängige mechanische Bremse auf dem Vorderrad. Diese Bremse kann auch als Parkbremse verwendet werden.

Die wartungsfreien Gel-Antriebsbatterien sind unter dem Sitz montiert, dadurch erhält der Mini Crosser einem tiefen Schwerpunkt, das wieder garantiert optimale Kippsicherheit.

Das Antriebssystem ist gegen Überlastung durch eine Wärmesicherung und eine Kurzschlußsicherung geschützt. Die Wärmesicherung sorgt bei Überlastung für eine Geschwindigkeitsreduzierung. Nach Abkühlung des Antriebssystems kann das Fahrzeug wieder ohne sonstige Maßnahmen die volle Leistung abgeben.

Der Mini Crosser kann abgeschleppt werden und hat dafür Abschleppvorrichtungen vorne und hinten. Für das Abschleppen kann das Getriebe durch einen Hebel freigekuppelt werden. Die Abschleppvorrichtungen können auch für das Festspannen in Autos verwendet werden.

Hinten am Mini Crosser kann eine Kugelkupplung (Zubehör) für einen Anhänger montiert werden.

Das Mini Crosser System umfaßt einen Auswahl von Sitzen, von einfachen leichten Sitzen bis zu ergonomisch einstellbare Sitze die individuell anpaßbar sind. Elektrisch höhenverstellbare Sitze sind gegen Mehrpreis lieferbar.



Freie Farbwahl!

Der Mini Crosser wird in einer grün-metallic Farbe geliefert. Gegen Mehrpreis kann Ihr Mini Crosser in einer Spezialfarbe lackiert werden - Farbwahl nach dem RAL System.



Eine ausreichende Bodenfreiheit.

Technische Daten - 3-Rädern:



Modell:	125s	130s	140s
Geschwindigkeit	10 km/h	15 km/h (Mit Führerschein Klasse S)	15 km/h (Mit Führerschein Klasse S)
Länge	129 cm	129 cm	139 cm
Breite	65 cm	65 cm	65 cm
Gesamthöhe m/KAB Sitz	108-118 cm	108-118 cm	108-118 cm
Transporthöhe ohne Sitz	61 cm	61 cm	61 cm
Batterieleistung	56 Ah, 24 V	56 Ah, 24 V	115 Ah, 24 V
Batterieabmessungen (lxbxh)	27,5x17,5x19 cm	27,5x17,5x19 cm	26,5x25x22,5 cm
Gesamtgewicht mit Batterien und KAB sitz .	138 kg	138 kg	174 kg
Gewicht mit Batterien ohne Sitz	121 kg	121 kg	157 kg
Max. Fahrstrecke mit einer Ladung	40 km	40 km	80 km
Steigleistung bis	25%	30%	25%
Reifendruck - vorne	2,1 bar	2,1 bar	2,1 bar
Reifendruck - hinten	2,1 bar	2,1 bar	2,1 bar
Radgröße aller Räder	4.10-3.50-6	4.10-3.50-6	4.10-3.50-6

Der Mini Crosser ist auch für ungewöhnliche
Einsätze vorbereitet.

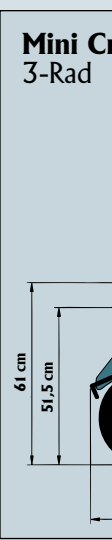

Mini Crosser
3-Rad



SPEZIAL-ANPASSUNG!



Weiteres **Zubehör** für den Mini Crosser wird in dem separaten Zubehörprospekt dargestellt!



► *Federkomfort auf allen Rädern*
Bremslicht als Standardausrüstung.
Schmutzfänger sind Standardausrüstung.



Mini Crosser »S-Modell«

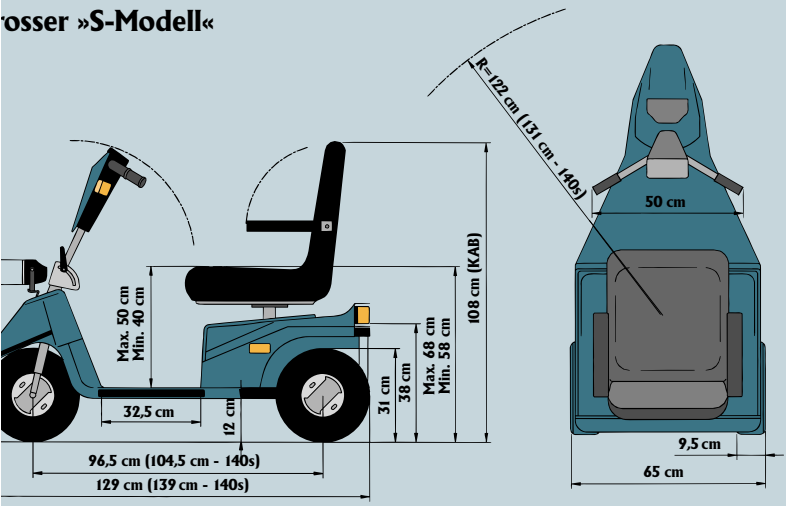

Abmessungen in cm für Mini Crosser 3-Rad 125s und 130s.
Zahlen in Klammern für den Mini Crosser 140s.
Transporthöhe ohne Sitz: 61 cm.

Ein Mini Crosser 130s mit extra Zubehör. Siehe Zubehörcatalog.

Mini Crosser®

4W

*Der Mini Crosser ist ehrlich
unentbehrlich, weil er
unabhängig macht!*



Mehr Lebensqualität durch mehr Mobilität...

Der Mini Crosser 4W ist ein 4-rädiges Elektromobil extra stark und kippstabil.

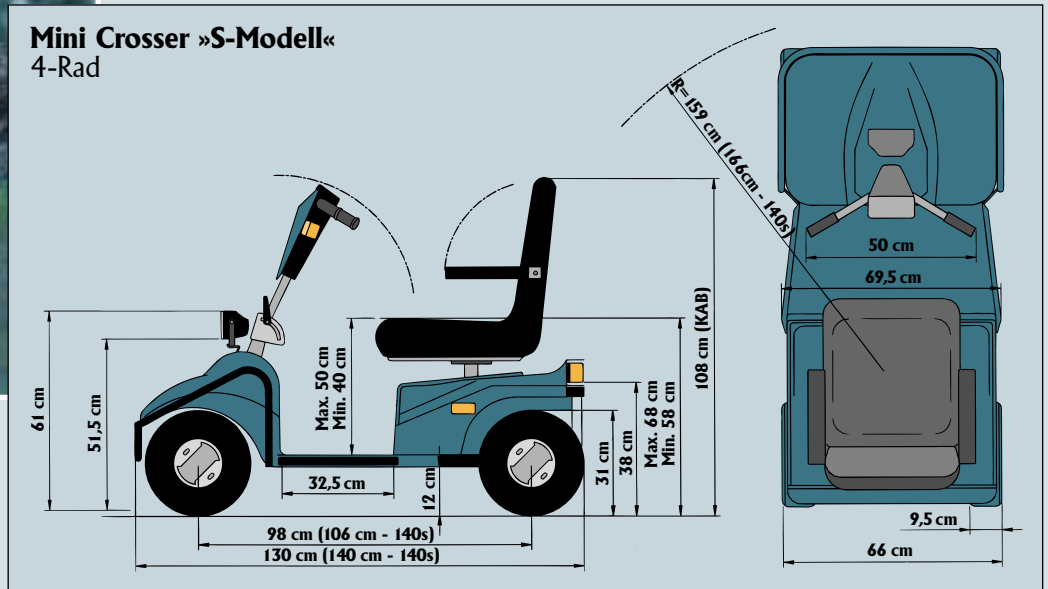

Abmessungen in cm für Mini Crosser 4-Rad 125s und 130s.
Zahlen in Klammern für den Mini Crosser 140s.

Transporthöhe ohne Sitz: 61 cm.

Technische Daten - 4-Rädern:

Modell:	125s-4W	130s-4W	140s-4W
Geschwindigkeit	13 km/t	15 km/t (Mit Führerschein Klasse S)	15 km/t (Mit Führerschein Klasse S)
Länge	130 cm	130 cm	140 cm
Breite	66 cm	66 cm	66 cm
Gesamthöhe m/KAB Sitz	108-118 cm	108-118 cm	108-118 cm
Transporthöhe ohne Sitz	61 cm	61 cm	61 cm
Batterieleistung	56 Ah, 24 V	56 Ah, 24 V	115 Ah, 24 V
Batterieabmessungen (lxbxh)	27,5x17,5x19 cm	27,5x17,5x19 cm	26,5x25x22,5 cm
Gesamtgewicht mit Batterien und KAB sitz .	154 kg	154 kg	190 kg
Gewicht mit Batterien ohne Sitz	137 kg	137 kg	173 kg
Max. Fahrstrecke mit einer Ladung	35 km	35 km	70 km
Steigleistung bis	25%	30%	25%
Reifendruck - vorne	2,1 bar	2,1 bar	2,1 bar
Reifendruck - hinten	2,1 bar	2,1 bar	2,1 bar
Radgröße aller Räder	4.10-3.50-6	4.10-3.50-6	4.10-3.50-6



Mini Crosser®



QUALITÄT UND SICHERHEIT - IHRE GARANTIE..!

Seit die ersten Mini Crossern im Jahre 1981 ausgeliefert wurden, haben wir nach dem Motto:

»**Stark - Stabil - Sicher**« gearbeitet.

Laufend werden die Fahrzeuge weiter entwickelt um die Bedürfnisse behinderten Menschen zu erfüllen.

Jahrlange Erfahrung und Beratungen von Therapeuten und Kunden hat uns geholfen das umfangreiche Zubehör-

programm zu entwickeln und zu ergänzen.

Moderne Technik und Gestaltung wird mit einer sorgfältigen Montagetechnik und Endprüfung durchgeführt um dem Kunden Qualität und Betriebssicherheit zu gewährleisten.

Die Mini Crosser Produktion erfolgt nach der Norm **ISO 9001**.

Mini Crosser®

MINI CROSSER A/S

Hersteller:

Enggaardvej 7 · 7400 Herning · Dänemark · Tlf. +45 70 10 17 55 · Fax. +45 97 16 85 82
E-mail: info@minicrosser.com · Internet: <http://www.minicrosser.de>

ISO 9001

HÄNDLER:

Gerwin Tydecks



Am Schmeel 34 · 26135 Oldenburg

Telefon 0441-2069910+11

Telefax 0441-2069912

E-mail: crossrolli@aol.com

Elektro - Behindertenfahrzeuge